

***DJOS
JANSSENS***



ART URBAIN



"FERMÉ-GESLOTEN" (exposition collective)

Lieu: "Eva Malibrán" (magasin loué par un groupement d'artistes baptisé: LABORATOIRE PATACYCLISTE)

Cette exposition s'étalait sur un mois avec une trentaine d'artistes qui ont pendant 24 h proposé des travaux artistiques dans ce magasin. La visibilité était uniquement possible de l'extérieur.

L'installation "Fritz Kachel Von Gras" répondait à cette demande en créant une fiction autour d'une triperie, dans un esprit d'interactivité avec le public, tout le jour du mardi gras (carnaval). A la nuit tombée et à la lueur d'un néon apparaissait sur les deux bâches tendues en vitrine une peinture au trait (jaune clair 8° de teinte) représentant un porc (imagerie de boucherie)

Matériaux: bâches, lettres adhésives, peinture pour bâche, néons.



TAPIS ROUGE

Journée du patrimoine

LABORATOIRE PATACYCLISTE (extension)

Lieu: bureau de pointage de Saint-Josse-ten-Noode (Bruxelles)

Dans le cadre de la Journée du patrimoine (bâtiment classé), le grand public avait la possibilité de visiter ce bâtiment qui avait deux fonctions quasi antinomiques: une partie était une école, l'autre était un bureau de pointage. Mon intérêt s'est porté sur le bureau de pointage en installant un tapis rouge démarrant dans le bâtiment pour se terminer de l'autre côté de la rue.

Matériaux: adhésif double face, tapis.

**ART
URBAIN**



BRUSSEL – BRUXELLES 98

Glasgow School of Art
HEN RUN

Installation: dans un couloir de 22 mètres de long sur 2,10 mètres de large, composé d'une verrière de face ainsi que d'un plafond et un côté. Plancher incliné vers l'extérieur (10% de pente, 8 haut-parleurs dans le sol avec une bande-son, d'une personne qui court – va et vient avec des amplitudes différentes)

Placement de films translucides jaune, rouge, bleu sur les fenêtres des loggias + texte peint sur le mur face aux fenêtres (wall to fertilize). La lumière dans cette partie (loggias) est uniquement composée de la lumière du jour avec sa réflexion intérieure (mur, plafond & lettrage blanc brillant sur mur mat).

INSTALLATION

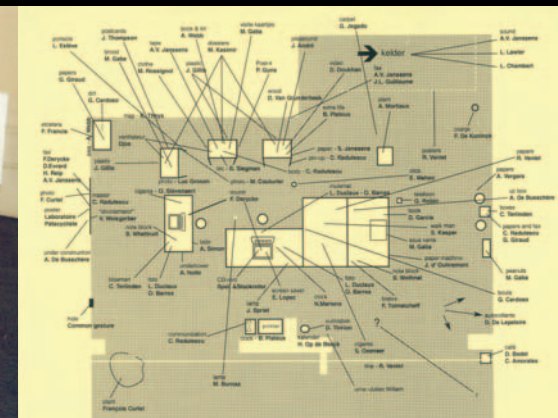

BUREAU NICC AUGMENTÉ ANTWERPEN

Free / Lost / Engaged

Invité par Michel François (exposition collective autour du concept du bureau)

Composition: un ventilateur + une girouette où sont apposés les mots : Free / Lost / Engaged. Le tout déposé sur deux armoires, face à face.

INTERVENTION

NO MILK TODAY

Venezia - 48^e biennale

La proposition du curateur Lino Pologato (Flux News) était la baratte donc la fabrication du beurre et son parallèle avec l'Occident suivant le titre "No milk today". Je suis parti de la fabrication du beurre en Occident où l'emballage précède toujours le produit, car ici nous produisons beaucoup plus que nous ne consommons. D'où l'idée du set de table pour restaurant haut de gamme. **Installation:** création d'un set de table en papier pour beurre avec un plan explicatif (packaging) pour emballer une brique de beurre fictive + 2^e possibilité: emballer le journal "Flux News" + une bouteille de lait placée dans la rue, devant le restaurant, dans laquelle était roulé l'un des sets.



48^e BIENNALE DI VENEZIA
NO MILK TODAY

BAR RISTORANTE MISTRÀ,
212/A Giudecca, 30133 Venezia
Canale della Giudecca
Vaporetto linea 41, 42, 82,
fermata Redentore

VERNISSAGE
DOMENICA 13/6 • ore 18.00
14/6 - 7/11/1999
PERFORMANCE DO/13/6 ORE 20.00 :
A. HAROLD BARREIRO

FRANCO ANGELONI, A. HAROLD BARREIRO, JAMES LEE BYARS, JACQUES CHARLIER, RONALD DAGONNIER, EMMANUEL DUNDIC, DAVID EVRARD, MICHEL FRANÇOIS, YONA FRIEDMAN, PABLO GARCIA RUBIO, PIERRE GERARD, JEAN PIERRE GIOVANELLI, GREGORY GREEN, PATRICK GUNS, JEAN PIERRE HUSQUINET, DJOS JANSSENS, STEVE KASPAR, TAMARA LAI, HANS LEMMEN, EMILIO LOPEZ MENCHERO, DOMINIQUE THIRION, FRÉDÉRIC TOLMACHEFF, VERA WEISGERBER.

BARATTA site Web <http://www.reality.be/art/lamara/BARATTA.htm>
LA MODA È COSTRUITA DA ENZO ANGIO
FLUX NEWS, 60 rue Paradis, 4000 Liège, Belgique. T. : +32(4)253 24 65
STAMPE • Photo Associated Press - John Moore, 1997

ORPAH
corman
avec le soutien de
NUOVA ICONA

NO MILK TODAY (MISTRÀ) - 12/05/99 - 07/10/99
MISTRÀ - VENEZIA A - 212/A GIUDECCA
1500 COPIES W DJOS JANSSENS

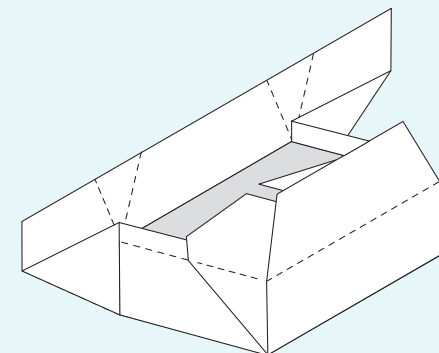

INTERVENTION

SUPERMARKET

Fort Napoléon - Oostende (Laboratoire Patacycliste)

Réflexion sur le pouvoir d'achat, son accès et, en parallèle, sa situation: le site touristique.

Création d'un supermarché dans un lieu touristique au moyen d'étagères métalliques sur lesquelles sont posées des barquettes de supermarché avec l'autocollant fluorescent "Promo". Dans celles-ci, des croûtes de fromage, de pain, des restes de préparation en sauce, de salami, etc. Création d'une carte de membre valable un seul jour (R°/V°).



TRUTH AND LIES MONDAY
day of enhanced sensorial
experience 24/04/2000
FORT NAPOLEON
SUPERMARKET



PERSONAL FREE ADMISSION CARD
VALID : ONE DAY ONLY (24/04/2000)

F O R T N A P O L E O N
S U P E R M A R K E T
O O S T E N D E
S T O R M , S A N D , C O N S T E L L A T I O N
SUPERINTENDENT : DJOS THE FLYER



ART URBAIN

Bruxelles / Brussel 2000 - Capitale Culturelle

CC-NICC

Cultural Centre - Container Project

Hernia n°1

Création d'un jardin intérieur dans un container. Le jardin est composé d'un faux gazon, d'une colonne en bois avec un léger effondrement en son sommet sur lequel repose un petit pois; et par-dessus est posé un plexi + une bande-son, deux chaises.

Toutes les fenêtres sont recouvertes de films translucides verts (aucun éclairage artificiel). Sur le toit du container, création d'un jardin extérieur avec des chaises, une table, un parasol, un faux gazon et un frigo-box.

Création d'un journal, "The Garden", distribué gratuitement (deux éditions), qui est une partie importante du projet: Hernia n°1.

Concept: un journal comme un espace de liberté d'opinion, de pensée, de confrontation, de poésie... avec différents regards sur l'art et l'actualité, sans censure.



ART URBAIN/ INSTALLATION

WAITING ROOM

Installation: création d'une salle d'attente dans un atelier ainsi que des magazines "LifeMag" (11 éditions différentes).

Ces magazines sont composés de pages de magazines existants, le travail consistant à avoir un recto/verso d'images et y faire une sélection, donc l'extraire de l'entièreté de son contexte un peu comme les informations sont diffusées dans les journaux, médias tv-radio, etc., voire comment l'histoire est rapportée. La deuxième partie étant d'interroger, par le biais des images, sur ce qu'est l'image sans légende, ce qui est beau, laid, insupportable, impensable, intolérable, riches, pauvres, etc.

INSTALLATION





INSTALLATION



Mixed Media

DELIRE-DESIRE

CCNOA Brussels

(Center for Contemporary Non Objective Art)



Création d'une pièce entièrement capitonnée au moyen d'un tissu de velours rose fuchsia (peluche) + bande-son en boucle commandée lors de la fermeture de la porte. Cette installation est un travail sur la fragilité, l'ambiguïté, l'étroitesse, le basculement que l'on peut effectuer, en l'espace de quelques secondes, de la normalité à la folie. Sollicitant plusieurs sens du spectateur, cette installation le place à la fois dans la douceur et dans la violence indirecte.

Cube de 2,70 m sur 2,70 m / mousse de 5 cm d'épaisseur sur les murs et de 10 cm au sol.





TRANSFORM

Installation "in situ" Bruxelles

"Transform" est une installation dite d'"art urbain" située rue Marché au Charbon à Bruxelles, consistant en un camouflage d'une demeure éventrée au moyen d'un échafaudage; pour ce faire, une palissade en miroir de 2 mètres de haut et 18 mètres de large est apposée sur l'échafaudage, intégrant l'environnement et les passants.

Matériaux: panneaux de bois, adhésif miroir, bandes de travaux réfléchissantes - texte rouge: " Stop de tijd en neem dit ding - It's nothing but trouble and desire - La bêtise c'est de vouloir conclure."

**ART
URBAIN**



188 rue A. Dansaert - Bruxelles

Magasin vide en attente d'un locataire, proposition de l'occuper pendant six semaines avec une installation.

Objet: création d'une fiction ayant pour titre : "Centre contemporain d'études esthétiques".

Celle-ci sera composée de ce titre, apposé sur le fronton de la façade, ainsi que les mots (en adhésif miroir): Amour, Gloire, Beauté respectivement sur la vitrine, la porte et la deuxième vitrine; à l'intérieur, une table de réunion (\pm pour 12 personnes) est posée au centre avec à l'extrémité (opposé à la vitrine) un fauteuil de patron d'entreprise + dans la petite pièce du fond, un néon rouge (non visible) qui éclaire toute la pièce et en partie la pièce visible du magasin.

ART URBAIN



SALON - Bâtiment K12C (LAURÉAT)

UZ GENT wachtzalen (4)

4 salles d'attente en radiologie et en chirurgie:

a) Space, b) Chalet, c) Garden, d) Free.

Concept: transformer les salles d'attente, provoquer le dépaysement des patients pour qu'ils se sentent ailleurs et non dans un hôpital, mais en leur laissant le choix de l'endroit où ils veulent s'asseoir du fait que je n'utilise qu'une partie de ces salles (techniques mixtes + films vidéo).

Chaque partie choisie est traitée comme un cube de couleur, jouant avec le design du mobilier + des vidéos + des textes et des images (qui sont traitées comme des 20 m² donc avec une pixelisation accentuée, ce qui ne donne de près que des points colorés et, à partir de minimum 4 mètres, une netteté de l'image).

Dans chaque salle, le patient ou le visiteur peut choisir entre 3 films de réalisateurs différents (ex: Fellini, Leone, Vinterberg...) + une vidéo personnelle, le tout en relation avec la salle.

**INTÉGRATION
ACQUISITION**

EDITIONS

Librairie: "L'écrit vain"

Création d'une salle de lecture à l'arrière de la librairie, agencement total: étagères (métal) pour les œuvres + table triangulaire à mesure sur pieds à roulettes (métal) + tabourets tous différents (métaphore de la mixité de l'expo) + éclairage.

Invitation à 47 artistes de toutes expressions à travailler sur le thème de l'édition sous toutes ses formes: livres, livres-objets, CD, affiches, etc. Dans cette salle, le public peut consulter toutes les œuvres.

Création du design de la vitrine + présentation des œuvres des artistes, ainsi que, dans la librairie, une énorme caisse en carton (90 x 80 x 120 cm) en guise de métaphore du voyage. Du fait que cela se passe dans une librairie, c'est un autre contact avec le public - voire, en partie, un autre public.

Artistes:

Olivier Barréa / Corinne Bertrand / Lucia Bru / Cathy Coez / Laura Couderc / David Deboudt / Jean de la Fontaine / Véronique Depiesse / Geoffroy De Volder / Juan d'Oultremont / Lise Duclaux / Benoît Eugène / Bernard Gigounon / Guy Giraud / Sylvie Girault / Luc Grossen / Toni Geirlandt / Harry Heirmans / Bruno Jacquemain / Manfred Jade / Philippe Janssens / Steve Kaspar / Lieve Lambrecht / Emilio Lopez Menchero / Carlos Montalvo / Annick Nölle / Nanouche Outelet / Claude Panier / Gauthier Pierson / Gwendoline Robin / Guy Rombouts / Marc Rossignol / Chris Straetling / Ludwig Szente / Tilman / Dominique Thirion / Yoris Van Den Houte / Angel Vergara / José Vergara / Patrice Verhofstadt / Eva Visnyei / Jorgen Voordeckers / Wally / Andrew Webb / Vera Weisgerber / Julien Willem / Laetitia Yalon

**CURATEUR /
SCÉNOGRAPHIE**



2 STEP

CCNOA (Center for Contemporary Non Objective Art)

Exposition audio et vidéo d'une trentaine d'artistes, où j'ai travaillé en collaboration avec l'artiste Tilman pour réaliser toute la scénographie de l'expo. Tilman a travaillé sur le design du mobilier et j'ai travaillé sur le design des murs en utilisant les trois couleurs primaires (un mur par couleur par salle) avec de l'acrylique mat + des textes en adhésif transparent brillant. Les murs opposés (blancs) ont été peints à l'acrylique brillant pour obtenir la réflexion des couleurs. Dans les deux salles principales, aucun éclairage artificiel n'est utilisé, pour permettre cette réflexion.

Textes :

mur jaune : keep it up

mur rouge : certitude

mur bleu : rubber rumour

mur blanc : out of the blue



SCÉNOGRAPHIE

GEHEIME RELATIES

Brussel Centraal Station "de Noord-Zuidverbinding"

Intervention à l'entrée de la Gare Centrale de Bruxelles

Miss your train it's a holiday

Lose your train of thought

Éléments: un juke-box, cent disques compacts, huit spots, un distributeur de boissons, une piste de danse de cinq mètres de diamètre avec une image de palmiers ainsi que les phrases : Miss your train it's a holiday et Lose your train of thought.

Concept: déplacement-détournement, moments intemporels sélectionnés ABC : sound and light. Hey oh, let's go. Give me a break!...

Un air de vacances en plein mois d'octobre, voyageons tout en dansant dessus...



ART
URBAIN

INSTALLATION

LA CONFUSION DANS LA CLARTÉ

Bureau du port Bruxelles (espace alternatif-underground géré par 2 artistes: Toni Geirlandt et Carlos Montalvo alias Dialogist Kantor)

Cette exposition est dans un élan à la fois intimiste et générale. Le concept étant de mettre le spectateur dans un espace (presque clos) où les fenêtres sont recouvertes d'adhésif sablage côté couloir et côté jardin, deux des trois fenêtres sont bouchées au moyen de mousses (trop larges donc bombées) sortant de celles-ci comme une métaphore des agressions sonores venant de l'extérieur (bande son: son de la rue, du marché, de stand de tir). La dernière étant recouverte d'adhésif blanc brillant à 95%, seul un petit carreau n'est pas recouvert afin d'avoir un contact extérieur. Trois livres ont été écrits, le 1^{er} est une histoire d'amour entre un homme et une femme issues de la basse classe sociale (langage), le 2^e est une histoire d'amour entre deux bourgeois et le 3^e est le mélange des deux (l'une écrit dans un sens et l'autre dans le sens opposé). Six tableaux composent un canapé peint en peinture phosphorescente et est accroché à hauteur d'un emplacement d'un canapé, face à ceux-ci un tableau est accroché à une hauteur traditionnelle représentant un tabouret peint en blanc sur fond blanc. Au milieu de l'espace (sur les deux murs) est peinte d'un côté la phrase: «Qu'attends-tu d'un jour de plus» et de l'autre la phrase: «voir ce qui aveugle», relié par une corde tendu (phosphorescent) entre les deux murs.





COMPTOIR DU NYLON
JOSEPH OTTO VAN BENEDEEN



NATURE ABHORS A VACUUM

Comptoir du nylon

(Echevinat de la Culture de la Ville de Bruxelles)

Cette installation est une interpellation, par le biais du miroir, sur l'espace dans lequel nous évoluons; celui que l'on s'octroie autour de nous, accessoirement associé à des moments de solitude mentale dans une ville. Interpellation aussi sur la confrontation et la rencontre avec l'espace des autres. Comment cet espace se gère-t-il, comment se marie-t-il avec celui des autres? Est-il un vide? Si oui, faut-il nécessairement le combler? ...

Matériaux: 100 mètres d'adhésif miroir, son, bruits de marteau pneumatique, perceuse électrique, soudure à l'arc, bruits d'usine (sortant du soupirail), 2 tubes néon, etc.

Textes intérieurs "Slowly and violently memories come and go in my shocked head" (en blanc) & "Nature abhors a vacuum" (en vert fluo).

Textes extérieurs: "Apparitions" & "innerlijk/outerlijk worsteling" (vitrine gauche), "Damkring" & "Lenvers vaut l'endroit".

Textes en réserve dans l'adhésif miroir, à travers lequel on visualise l'installation.

ART
URBAIN

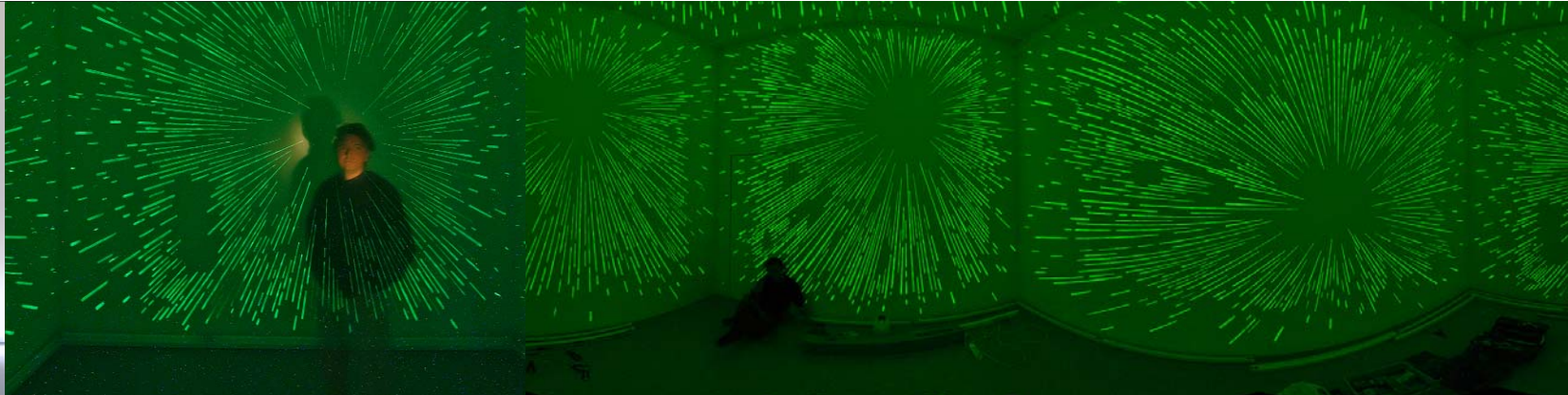

SOMEWHERE

CCNOA center for contemporary non-objective art. Bruxelles

Matériaux: 5 litres de peinture phosphorescente, 16 néons, 1 banc-objet avec 3 néons + 2 hauts parleurs, 2 lecteurs CD, 1 ampli et 1 mini-ordinateur.

Cette œuvre a été conçue et réalisée in situ. Au départ vous avez le cube blanc qui est allumé avec 13 néons au sol, retraçant l'espace (10cm du mur) et en son centre un banc laqué blanc avec à l'intérieur 3 néons + 2 hauts parleurs (bande son: pulsation cardiaque à 70 battements quand c'est allumé et 100 battements à la minute quand c'est éteint). L'espace reste allumé pendant 1 min.30 sec.(pour charger la peinture), puis les lumières s'éteignent pendant 3 min. et l'espace précédent disparaît au profit d'un éclatement voire feux d'artifice au moyen d'une peinture murale phosphorescente. Vous passez d'une confrontation physique à la fois avec l'espace et les gens qui s'y trouvent à une intimité dans un espace sans frontières au rythme de pulsations cardiaques. L'ambiance est oppressante et la peinture déséquilibrante toutes les 4 minutes et demie.

***SITE-SPECIFIC
INSTALLATION***

A_GARDEN

Buckingham house Brussels

MODIFICATION

Concept: modifier une remise de jardin, pour y créer un jardin totalement artificiel avec de faux gazon du plafond au sol + apposer des films de couleur verte avec des espaces (rectangles) neutres (sans film) + bande son.

SITE-SPECIFIC INSTALLATION





FULL COLOUR

Maison de la Culture de Tournai - Lille 2004

LA MIRE

Concept: action de mirer, de viser, être le point de mire, faire des références aux réglages des postes de tv et c'est avec ceux-ci que je vais travailler (des films adhésifs de couleurs) sous toutes ses formes en jouant avec l'architecture du bâtiment et ses perceptions par la couleur.

Textes: (en adhésif sablage)

« Elle était le point de mire de toutes les demandes, de toutes les sollicitations. »

« Parallèlement, incroyable était sa souplesse et ce en toutes circonstances, sans pour autant être de la soumission. »

« Sa volonté de dialoguer tous azimuts stupéfiait le passant. »

« Elle avait l'air absente, mais rien ne lui échappait. »



***SITE-SPECIFIC
INSTALLATION***



READING ROOM

PASSA PORTA maison internationale de littérature.

Salon de lecture axé sur l'intime: deux fauteuils, une table basse invitent à la consultation d'ouvrages de M. Duras, H. Guibert, C. Lamarche, J. Genet, C. Angot, G. Bataille, C. Millet... Sur les murs, jouant de la dualité masculin-féminin, des textes érotiques ou amoureux (avec une version braille) issus de ces livres appellent à une lecture sensible. Une édition est créée pour la circonstance, composée d'extraits de textes de ces écrivains.

En FR et en NL et pour les non voyants (braille fr-nl)

INSTALLATION

BACCARA 2005 (la mise)
Galeries Ravenstein (Bruxelles)

Intervention sur vitrine (photo imprimée sur adhésif transparent – vue d'un casino).

12 galeries s'associent et organisent une exposition en off de la foire d'art actuel de Bruxelles (ART BRUSSELS) dans une galerie commerciale de la ville.

BACCARA (la mise) fait écho à la spéculation du monde de l'art aiguisée en temps de foire.



INSTALLATION



DJ :COSMOS DJOS

Les Halles de Schaerbeek, Bruxelles

Intervention dans le cadre du programme des Mille feuilles aux Halles de Schaerbeek avec comme invité **François Bon** qui présentait des extraits de son livre « Les Rolling Stones » accompagné d'archives sonores et visuelles.

DJ performance: Rolling Stones de 1960 à fin 1999. (une table de mixage, deux platines, deux lecteurs CD, un set de lumière, une boule miroir et une machine à fumée.)

PERFORMANCE

DEPRESSIVE GLAMOUR

Mise en Doute 7

La série "Mise en Doute" a pour objectif de faire se rencontrer deux par deux, des artistes aux pratiques divergentes, suscitant, dialogues ou confrontations sur des modes différents.

Elle initie des rapprochements surprenants ou improbables; elle mélange les tendances, les générations, les artistes émergents ou confirmés, proposant une programmation sensible et couillue.

Depressive Glamour c'est la dislocation progressive de la fête post-moderne; c'est l' instant imperceptible où le léger bascule dans le lourd et où l'on se demande ce qu'on fout là.

Dépressive Glamour parle de la chute de l'idéal hédoniste et laisse voir l'anxiété qui peu à peu suinte derrière les paillettes.

Pour ce projet, Djos Janssens et Eric Angenot ont entrecroisé leur travail, créant un dialogue entre leurs univers respectifs.

Djos Janssens investit l'espace par l'image, le son, la lumière. Son intervention modifie radicalement le lieu pour plonger les visiteurs dans une ambiance tendue et décalée, en créant une triangulation entre notoriété, anonymat et voyeurisme, le tout dans un quartier bourgeois de Bruxelles.

Matériel:

Rez-de-chaussée:

65 mètres d'adhésif fluorescent orange, un néon blanc, deux spots 50W pour deux boules à facettes miroir (une de 25 cm de diamètre et l'autre de 50cm de diamètre), une bande son (différentes sources) passant en boucle et commandé par un mini ordinateur pour tous les éléments (néon, spots, boules, chaîne hi-fi), un fauteuil club.

Premier étage:

285 copies A4(recomposition de photos people) placées comme un papier peint, adhésif miroir 125 x 150 cm, bureau + écran et caméra de surveillance. Eric Angenot mixe sculpture et peinture. Ses objets évoquent des armes ou des organismes mutants, à la fois agressifs et fragiles.



SITE-SPECIFIC INSTALLATION

Avec une oeuvre plastique ancrée au départ plutôt dans le graphisme et la peinture DJOS JANSSENS (Bruxelles 1964) s'impose de plus en plus comme artiste d'interventions et de situations. Travaillant l'espace dans toutes ses particularités tant géographiques qu'historiques, étymologiques et éthiques. il crée des interventions d'ambiance fonctionnant au niveau visuel, tactile et auditif grâce à une utilisation pointue de la couleur, de la matière et du son.

- Glasgow 1998 - Ecole d'art de Charles Rennie Mackintosh: manipulation architecturale subtile du bâtiment de l'architecte écossais le plus renommé;
- Bruxelles 2000 - Container NICC - Garden: création d'un jardin d'hiver à ambiance verdâtre à l'intérieur d'un container de chantier en plein milieu de la ville et d'un jardin d'été sur le toit;
- Bruxelles 2001 - CCNOA - Mixed Media - Délire, désir: construction à l'intérieur d'un centre d'art contemporain non-objectif d'un huis clos sans aucune image, donc parfaitement 'non-objective'(!);
- Gand 2001 - UZ - Salons - aménagement à l'intérieur de quatre salles d'attente hospitalières conventionnelles de quatre salles d'attente alternatives articulées sur le mode du salon;
- Bruxelles 2001 - Transform - intervention urbaine en plein centre de la ville - camouflé d'une demeure éventrée - où grâce à un renversement habile des rôles le site s'intègre dans l'oeuvre et pas le contraire;
- Bruxelles 2002 - CCNOA - Two Step - design d'environnement pour une exposition d'art vidéo et d'art sonore - abstraction des ondes lumineuses produites par la vidéo, le son et la technologie qui se traduit par une 'installation' de murs peints en couleurs primaires - jaune, bleu et rouge. Tous les autres murs sont peints en blanc brillant pour sa réflexion de la couleur.

La lecture de l'oeuvre de Janssens peut se faire tout simplement au premier degré, autour du visuel et du plastique, mais aussi au deuxième degré, car il y a toujours un détournement, un bousculement du conformisme, une provocation, une mise en déséquilibre tant physique que mentale, très différentes les unes des autres mais toutes portent la signature Janssens car en plus du décalage et du détournement à la base de son oeuvre il y a aussi d'autres éléments-clés qui reviennent:

- au niveau visuel: utilisation des couleurs vives, souvent primaires, ainsi que du miroir pour travailler la lumière et créer l'ambiance voulue;
- au niveau sonore: création de bandes de son pour renforcer cette même ambiance;
- au niveau verbal: textes ou mots ponctuels pour lancer des propositions au spectateur, pour exiger sa participation qu'il le veuille ou non; lettrage souvent en positif / négatif également pour contribuer à l'ambiance et jouer sur la perception.

A signaler aussi le travail vidéo de Janssens soit en oeuvre autonome comme "djoss the flyer (1996)", "twins" et "Dan & Then" (portrait de Dan Walsh) (2002) soit en tant que partie intégrale de ses installations comme les vidéos créées pour salons (2001).

A.M.B

DJOS JANSSENS, BRUXELLES (BELGIQUE), 1964
177 RUE ST-BERNARD - B-1060 BRUXELLES

+ 32 475 / 42.16.60

djosjanssens@hotmail.com

FORMATION : DIPLÔMÉ DE L'ACADÉMIE DES BEAUX-ARTS DE BRUXELLES
 EN COMMUNICATION VISUELLE, GRAPHISME - TERMINÉ EN 1988

LAURÉAT DU PRIX DE LA FONDATION MARIE-LOUISE JACQUES 2004

SOLO EXHIBITIONS (SELECTION)

1992	BRUXELLES	MES BÊTES PRÉFÉRÉES, ESPACE MORLION	2001	BRUXELLES	MIXED MEDIA, CCNOA (catalogue)
1993	BRUXELLES	EXTENDED VERSION, ESPACE XIII0XY		ANTWERPEN	NAIL, FACTOR 44
1997	BRUXELLES	INTERVENTION, HALLES DE SCHAERBEEK		BRUSSEL	ARGOS FESTIVAL, GALLERY ARGOS (catalogue)
2000	BRUXELLES	WAITING ROOM		BRUXELLES	ÉDITIONS
2001	BRUXELLES	TRANSFORM (street installation)		GENT	SALON, UZ-GENT (LAURÉAT)
2002	BRUXELLES	CENTRE CONTEMPORAIN D'ÉTUDES ESTHÉTIQUES (Rue Antoine Dansaert 188)	2002	BRUXELLES	(4 salles d'attente en chirurgie et en radiologie)
2003	BRUXELLES	NATURE ABHORS A VACUUM, COMPTOIR DU NYLON, Échevinat de la culture de la Ville de Bruxelles		AMSTERDAM	2 STEP, CCNOA
	BRUXELLES	LA CONFUSION DANS LA CLARTÉ, BUREAU DU PORT		BRUXELLES	ART BRUSSELS, GALLERY PAOLO BOSELLI
2005	BRUXELLES	READING ROOM, PASSA PORTA			IMAGES OF DESIRE 2, WINSTON HOTEL
	BRUXELLES	BEYOND THE WALLS (street installation)			GEHEIME RELATIES, BRUSSEL CENTRAAL STATION (catalogue)
			2003	TORINO	ARTISSIMA, GALLERY PAOLO BOSELLI
				MADRID	RESTAURACION, PUESTA EN ESCENA Y SEDUCCION, FUNDACION CARLOS AMBERES

GROUP EXHIBITIONS (SELECTION)

1991	ANTWERPEN	YOUNG TALENT, GALLERY CHRIS DELAET		AMSTERDAM	IMAGES OF DESIRE, 3 ARTWALK AMSTRERDAM
1992	BRUXELLES	RÉSERVE, GALÉRIE BORTIER		ANTWERPEN	ENSEMBLE SÉPARÉS, FACTOR 44
1994	BRUXELLES	L'HERBE COUPÉE SÉCHÉE, LABORATOIRE PATACYCLISTE N° 9	2004	TORINO	ARTISSIMA, GALLERY PAOLO BOSELLI
1995	BRUXELLES	OPEN STUDIO, MOVING ART STUDIO (catalogue)		BRUXELLES	SOMEWHERE, CCNOA
1996	BRUXELLES	THE POSSIBILITY OF THE SPIRIT (catalogue)		BRUXELLES	A_GARDEN, BUCKINGHAM HOUSE
1997	BRUXELLES	OPEN STUDIO, INTERVENTION EN VITRINE MOVING ART STUDIO (catalogue),		TORINO	ARTISSIMA, GALLERY PAOLO BOSELLI
	BERLIN	DAS SOUVENIR	2005	TOURNAI	LILLE 2004, "FULL COLOR"
1998	BRUXELLES	PROSPECTIVES, ARTGO & CHRISTINE DEBRAS		HELMOND	CACAO FABRIEK, "ALLES VAN WAARDE MOET WEG!"
	GLASGOW	BRUSSEL - BRUXELLES CONTEMPORARY ART (catalogue),		BRUXELLES	ART BRUSSELS, GALLERY PAOLO BOSELLI
	ANTWERPEN	BUREAU AUGMENTÉ, MICHEL FRANÇOIS, NICC ANTWERPEN		BRUXELLES	"LIVING ROOM", GALLERY PAOLO BOSELLI
1999	BRUXELLES	LABORATOIRE PATACYCLISTE N° 23		BRUXELLES	GALERIE RAVENSTEIN, "BACCARA"
	BRUXELLES	OPEN, 48 RUE ST-BERNARD		TORINO	GALLERY PAOLO BOSELLI
	OOSTENDE	LABORATOIRE PATACYCLISTE N° 24		BRUXELLES	FOIRE DE TURIN, GALLERY PAOLO BOSELLI
	VENEZIA	48° BIENNALE, NO MILK TODAY		BRUXELLES	COSMOS DJOS, 1000 FEUILLES, HALLES DE SCHAERBEEK
	BRUXELLES	EAT THAT CHICKEN, LABO RADIO CAMPUS N° 25		MILANO	MISE EN DOUTE 7 DEPRESSIVE GLAMOUR
2000	OOSTENDE	FORT NAPOLÉON, SUPERMARKET	EN PROJET		NO GALLERY "MULTIPLES"
	BRUXELLES	BRUSSEL / BRUXELLES 2000, CONTAINER C.C. NICC	2006	BRUXELLES	HOME SWEET HOME, GALLERIE DE L'OBSERVATOIRE
		BRUSSEL / BRUXELLES 2000, GARDEN NEWSPAPER (2 issues) (catalogue)		BRUXELLES	SANS TITRE, GALLERIE H29
				LUXEMBOURG	STATION TO STATION

- | | | | |
|------|--|------|---|
| 1990 | HET VOLK NIEUWE GIDS 6/10 | 2003 | L'ART MÊME #18 "BLEU DE TOI" AFFICHE EN ENCART
BRUSSEL DEZE WEEK "KUNST IN DE KOUSENWINKEL", 29/5 Y.D.V. |
| 1991 | LE SOIR - DANIEL COUVREUR | | |
| 1995 | CATALOGUE MOVING ART STUDIO "OPEN STUDIO" St-BERNARD BRUXELLES | | LA LIBRE CULTURE "HORREUR DU VIDE" C. LORENT 25/6
DE MORGEN "LANGS DE STRAAT" L. LAMBRECHTS 4/7
BRUSSEL DEZE WEEK "NATURE ABHORS A VACUUM", 11/7 Y.D.V. |
| 1996 | A. BUCKINGHAM - CATALOGUE "THE POSSIBILITY OF THE SPIRIT" | | |
| 1997 | CATALOGUE MOVING ART STUDIO "OPEN STUDIO" TANNEURS BRUXELLES | 2004 | L'ART MÊME #23 V. DEPIESSE
LA LIBRE CULTURE "IMPULSIONS IMAGÉES ET LUMINEUSES"
C. LORENT 27/4
RTBF - LA DEUX TV - JOURNAL TÉLÉVISÉ DE 13 HEURES 01/05
CYBER CAFÉ 18/05 |
| 1998 | L. LAMBRECHT, C. LORENT, A. BUCKINGHAM - CATALOGUE
"BRUSSEL-BRUXELLES CONTEMPORARY ART GLASGOW"
THE LIST - 5-19 NOV. 1998 | | L'ART MÊME #24 'DE LA PROXIMITÉ À L'ŒUVRE' P. VISCARDY
LE VIF L'EXPRESS W-E "RIEN QUE DE LA COULEUR" 8/10 A.H.
L'ART MÊME #25 'FULL COLOUR' YOANN VAN PARYS
LE SOIR "A CHACUN SON CHEMIN, SES COULEURS"
D. LEGRAND 20/10
LA LIBRE CULTURE "L'ART DANS LA VILLE"
R.P. TURINE 20/10 |
| 1999 | "INTÉRIEUR NUIT" RTBF TV, INTERVIEW DE XAVIER ESS
8/1 SUR LA UNE, 31/1 SUR LA DEUX
C. LORENT, ART & CULTURE 1/99 GLASGOW BRUSSELS
C. JAMART, L'ART MÊME #2 1/99
L. POLEGATO - "FLUX NEWS" # 20 | | |
| 2000 | CONTAINER CCNICC (CTALOGUE + THE GARDEN NEWSPAPER - 2 ISSUES)
CONTAINER PROJECT - LE MATIN, B. MARCELIS 1/8
L. POLEGATO - "FLUX NEWS" # 24
STUCTURE D'EXPO - LA LIBRE BELGIQUE C. LORENT 3/8 | 2005 | ZONE 02 "BRXLBRAVO" 23/2 O. HESPEL
L'ART MÊME #26 "INFERNO" A.G. TURIN
ZONE 02 "GÉNÉRATION STONES" 22/6 J. DE NEUVILLE |
| 2001 | V. DEPIESSE - L'ART MÊME #9 - FILMER LE SON
FOCUS KNACK "MIXED MEDIA" E. FIERIS 24/1
LA LIBRE CULTURE "DÉLIRE - DESIRE" C. LORENT 17/1
L'ART MÊME #10 - "MIXED MEDIA" C. BEZZAN
ARGOS FESTIVAL (CATALOGUE)
LA LIBRE CULTURE - "TRANSFORM" C. LORENT 22/8
HET VOLK 5/9 - UZ GENT K.N.
DE MORGEN "ÉDITIONS" L. LAMBRECHT 6/12
VICTOR LE SOIR "ÉDITIONS" O. VAN VAERENBERGH 21/12 | | |
| 2002 | L'ART MÊME #14 "INTÉGRATION" C. JAMART
FOCUS KNACK "2 STEP" E. FIERIS 15/5
THE BULLETIN "BLUE, RED AND YELLOW" S. McFADDEN 24/5
CATALOGUE "GEHEIME RELATIES" | | |

BIBLIOGRAPHIE

"HOME SWEET HOME" Partie 1: HERNIE DU MUR

Matériaux: polyester (hernie), néon rouge clignotant avec textes inversés "EXIT".

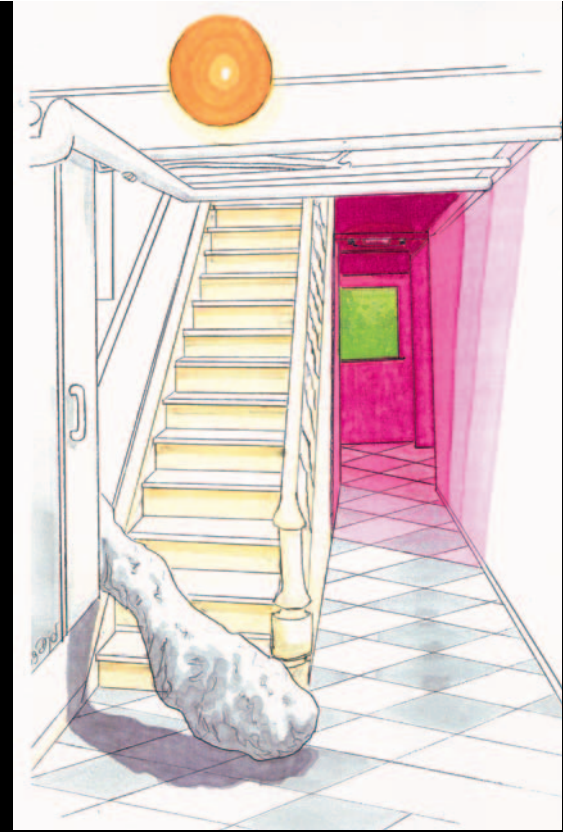

PROJETS

CHAMBRE D'HÔTEL

Matériaux: peinture phosphorescente (textes) "A NIGHT TO THE CENTER OF THE HEART", "BE IN LOVE" (positif), "A TRIP TO THE CENTER OF THE NIGHTMARE", "BE UP AGAINST" (négatif) & "PLUG ME IN" (positif au plafond).

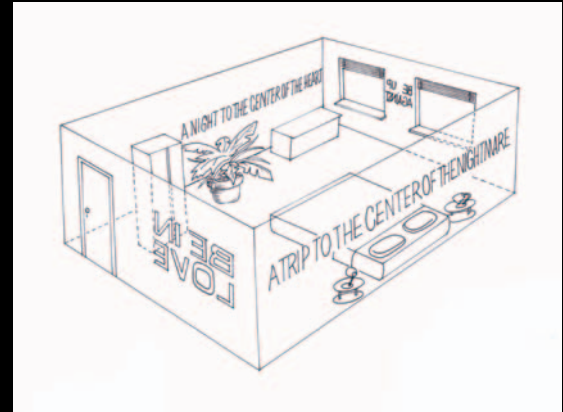

ON MEURT TOUJOURS INACHEVÉ

Matériaux: peinture phosphorescente inachevée sur les quatre murs, et plafond (achevé), sur lequel est peint le titre: "ON MEURT TOUJOURS INACHEVÉ" - 3 passerelles en métal sur roulettes.

